

# CHASI MA 9.2

## SEGURIDAD, CONFORT Y DESEMPEÑO JUNTOS.

La línea de micro ómnibus Agrale atiende a las más variadas aplicaciones y necesidades del mercado, posibilitando mayor capacidad de carga y mejor aprovechamiento de la carrocería. Ideal para quien busca versatilidad en el diseño de la carrocería.



# AGRALE

[www.agrale.com.br](http://www.agrale.com.br)

@ f agraleSA



AGRALUB



PIEZAS Y SERVICIOS



GARANTÍA

# CHASI MA 9.2

Generado el 03/11/2021 09:52:44

MOTOR	
Marca/Modelo	CUMMINS ISF 3.8
Potencia Máxima	162cv(119 kw) a 2600rpm
Torque máximo	600 Nm a 1300 a 1700 rpm
Nº de cilindros/cilindradas	4 cil 3760 cm
Control de Emisiones	Pós-Tratamento de gases por Redução Catalítica Seletiva (SCR)
Aspiración	Sobrealimentado com dois estágios de turbo
Inyección Electrónica	COMMON RAIL
SISTEMA ELÉCTRICO	
Tensión	24 V
Batería	12 V/100 Ah (02 unidades)
Alternador	28V-150 Ah
TRANSMISIÓN	
Caja de Cambios	ZF S5 580 BO
Nº de marchas	5 a frente/1 a ré
Embrague tipo	Orgânica - Monodisco a seco c/ acionamento hidráulico assistido a ar.
Diámetro externo del disco	362 mm
EJES	
Eje delantero	SIFCO CO 9874
Tipo	Viga I em aço forjado
Eje trasero	MERITOR 13-113
Relación de reducción Estándar	4,30 : 1
Relaciones de reducción opcionales	4,10 / 4,56 / 4,78 / 5,38 :1
DESEMPEÑO TEÓRICO	
Velocidad Máxima	107 Km/h (NS) 113 Km/h / 101 Km/h / 97 Km/h / 86 Km/h (OPC)
Subida de Rampa en PBV	40% (NS) 37,7% / 42,9% / 45,5% / 54%(OPC)

NEUMÁTICOS	
Dimensiones	215/75R 17,5
RUEDAS (TIPO)	
Dimensiones	6.00" x 17,5
CHASSI	
Suspensión Delantera	Molas parabólicas
Suspensión Trasera	Molas semi-elípticas de duplo estágio ou Suspensão Pneumática Full Air (Opcional)
Amortiguadores	Telescópicos de dupla ação
FRENOS	
Accionamiento/Actuación	Válvula Moduladora/Freio traseiro
Freno de Servicio	Tambor/ "S CAM" Pneumático Assistido Eletronicamente (ABS/EBD/ATC) com regulagem automática
Freno Motor	Eletro-pneumático/Tubo de escape
Freno de Estacionamiento	Spring brake 24
DIRECCIÓN	
Tipo	Hidráulica
Modelo	ZF SERVOCOM 8090
CAPACIDAD DE ABASTECIMIENTO (L)	
Tanque de combustible	150 litros
Tanque Arla 32	16 L
PESOS Y CAPACIDADES	
PBV - Peso Bruto Vehicular	9.200 Kg
Peso en orden de marcha	2.730 Kg / 2.855 Kg
Carga Útil + Carrocería	6.470 Kg / 6.345 Kg
Carga Máxima Eje Delantero	3.200 Kg
Carga Máxima Eje Trasero	6.000 Kg
ÍTEMS OPCIONALES	
Consultar opcional.	

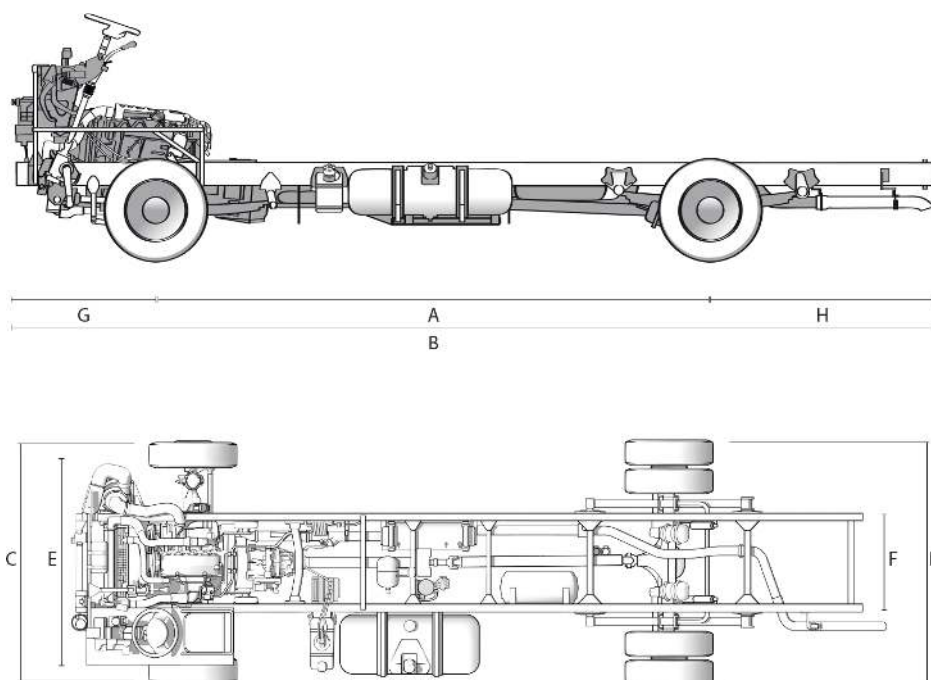

## CHASSI MA 9.2

A	Entre eixos	4.200mm/4.500mm
B	Comprimento total veículo	7.100mm/7.465mm
C	Largura (Face ext. pneus) Eixo Dianteiro	2.123mm
D	Largura (Face ext. pneus) Eixo Traseiro	2.133mm
E	Bitola dianteira	1.872mm
F	Bitola traseira	1.647mm
G	Balanço dianteiro	1.150mm
H	Balanço traseiro	1.750mm/1.815mm